



KAMAZ

ПРОВЕРЕН ВРЕМЕНЕМ, ПРОВЕРЕН ДОРОГАМИ



САМОСВАЛЬНЫЙ ПРИЦЕП НЕФАЗ-8560-4085-02 С УСИЛЕННЫМИ БОРТАМИ



ГРУЗОПОДЪЕМНОСТЬ
10,7 Т



ОБЪЕМ ПЛАТФОРМЫ
15 М³



ДВУСТОРОННЯЯ
РАЗГРУЗКА



ГАРАНТИЙНЫЙ СРОК
- **24 МЕСЯЦА**

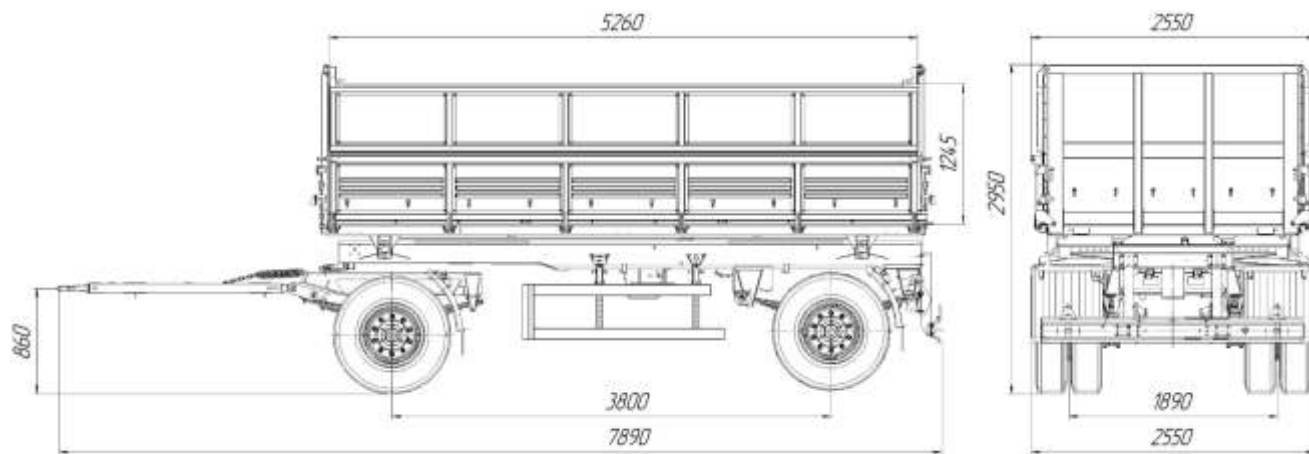

САМОСВАЛЬНЫЙ ПРИЦЕП НЕФАЗ-8560-4085-02

Технические характеристики

Особенности модели

Двухосный самосвальный прицеп НЕФАЗ-8560-4085-02 предназначен для перевозки различных сельскохозяйственных грузов, в том числе минеральных удобрений, а также сыпучих строительных грузов.

Рама прицепа сварная, состоит из двух лонжеронов, поперечин крепления поворотного круга и балок.

Самосвальная платформа – металлическая, сварная, прямоугольной формы. Состоит из открывающихся боковых, переднего и заднего жестко закрепленных бортов и основания платформы. Борты имеют резиновые уплотнения. В транспортном положении платформа фиксируется четырьмя съемными пальцами фиксации.

Боковые борты – цельные, нижние с нижней навеской, верхние с верхней навеской, и запорами, расположенными на боковой обвязке. Толщина боковых бортов – 2 мм. Толщина передних и задних бортов – 3 мм. Запоры боковых бортов – ручные.

Настил пола – металлический.

Подвеска выполнена на полуэллиптических рессорах.

Ошиновка двускатная, 8 дисковых колес с шинами 9,0R20. Дополнительно прицеп укомплектован одним запасным колесом.

Тормозные механизмы – барабанного типа, с ABS.

Прочее оборудование

- 1 запасное колесо;
- 2 пластиковых противооткатных упора;
- 2 пары пластмассовых крыльев;
- 2 откидные боковые защиты;
- заднее противоподкатное защитное устройство

- Снаряжённая масса, кг5300
- Грузоподъемность, кг10700
- Максимальная полная масса, кг 16000
- Распределение полной массы:
 - передняя ось, кг 8000
 - задняя ось, кг 8000
- Габаритные размеры:
 - длина, мм 7890
 - ширина, мм 2550
 - высота, мм 2950
- Внутренние размеры платформы:
 - длина, мм 5160
 - ширина, мм 2315
 - высота, мм 1260
- Объем платформы, м³15
- Материал платформы.....сталь 09Г2С
- Разгрузка.....влево или вправо
- Погрузочная высота, мм 1420
- Подвеска.....полуэллиптические рессоры
- Колесная база, мм 3800
- Количество осей/колес.....2/8+1
- Размерность шин 9,00R20
- Высота сцепной петли, мм 860



KAMAZ

8-800-555-00-99

www.kamaz.ru, callcentre@kamaz.org